



Производство  
вибропрессующего  
оборудования

Завод

**стройтехника**

Вибропрессам Рифей и Кондор  
**доверяют** более **15 000**  
компаний производящих  
стройматериалы в России и  
странах СНГ

Россия, 456228, г. Златоуст  
пос. Красная горка, д. 16  
(3513) 67-22-92  
8-919-34-77-180  
www.press-rifey.ru  
e-mail: 672292@mail.ru

## Линия для производства строительных изделий и товарного бетона На базе вибропресса «Рифей Полюс»



### Комплект поставки:

1	Вибропресс «Рифей Полюс», с пультом управления, с приемным бункером и маслостанцией
2	Модуль подачи поддонов с траверсой, стеллаж 2шт, поддон 15шт.
3	Пуансон матрица, 1 шт.
4	Пульт управления Бетонным заводом
5	Смеситель СГ-750-С, V=750л
6	Скиповый подъемник ПС-600
7	Эстакада, с перекидным транспортером
8	Дозатор заполнителя ДЗ-10
9	Дозатор цемента ДЦ-200
10	Дозатор воды ДВ-150
11	Растворитель биг-бегов
12	Шнековый транспортер бметров
13	Компрессор

### Дополнительные Опции:

– Цементный силос, 20т., 30т., 40т., 50т.

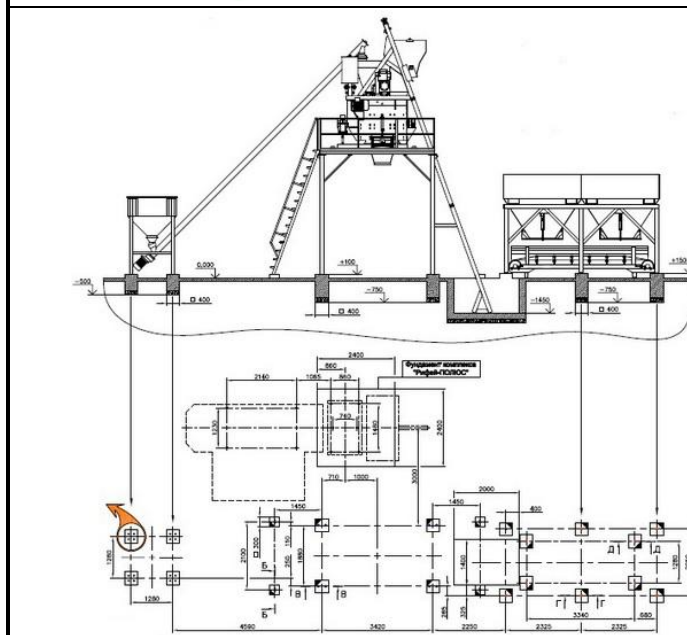

### Технические характеристики:

Наименование	Мощность, кВт	Масса, кг	Габариты, мм
Вибропресс	15	4990	Длина: Ширина: Высота:
Смеситель, V=750л	15	2400	
Дозатор заполнителя	6,5	2800	
Шнековый транспортер	5,5	500	
Ленточный транспортер	3,0	310	
Итого	48	13900	

### Образцы выпускаемой продукции

Камень бордюрный	Плиты тротуарные	Стеновые блоки	Элементы благоустройства

### Производительность линии за 1 час:

Стеновые камни 390×190×188мм	500 шт./час
Плитка тротуарная 200х100 х70 мм	56 кв. м/ч
Камень бордюрный 1000×300×150 мм	80 шт./час
Товарный бетон	От 20м <sup>3</sup> /час



Производство  
вибропрессующего  
оборудования

Завод

**стройтехника**

Вибропрессам Рифей и Кондор  
**доверяют** более **15 000**  
компаний производящих  
стройматериалы в России и  
странах СНГ

Россия, 456228, г. Златоуст  
пос. Красная горка, д. 16  
(3513) 67-22-92  
8-919-34-77-180  
www.press-rifey.ru  
e-mail: 672292@mail.ru

**Максимальная комплектация вибропрессующей линии для  
производства строительных изделий  
На базе вибропресса «Рифей Полюс», вариант №1**

	<b>Комплект поставки:</b>	
	1	Вибропресс «Рифей Полюс», с пультом управления, с приемным бункером и маслостанцией
	2	Модуль подачи поддонов с траверсой, стеллаж 2шт, поддон 15шт.
	3	Пуансон матрица, 1 шт.
	4	Пульт управления БСУ
	5	Смеситель СГ-750-С, V=750л
	6	Ленточный транспортер 7,5м – 2 компл.
	7	Дозатор заполнителя ДЗ-10
	8	Дозатор цемента ДЦ-200
	9	Дозатор воды ДВ-150
	10	Раствариватель биг-бегов
	11	Шнековый транспортер 6метров
12	Компрессор	
<b>Дополнительные Опции:</b>		
– Цементный силос, 20т., 30т., 40т., 50т.		

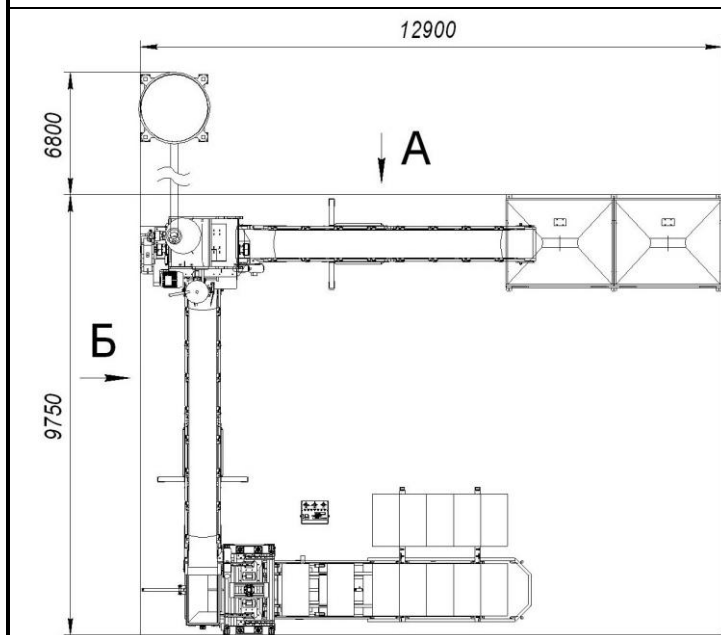

**Технические характеристики:**

Наименование	Мощность, кВт	Масса, кг	Габариты, мм
Вибропресс	15	4990	Длина: Ширина: Высота:
Смеситель, V=750л	15	2400	
Дозатор заполнителя	6,5	2800	
Шнековый транспортер	5,5	500	
Ленточный транспортер	2,2	750	
<b>Итого</b>	<b>44,4</b>	<b>11600</b>	

**Образцы выпускаемой продукции**

Камень бордюрный	Плиты тротуарные	Стеновые блоки	Элементы благоустройства	<b>Производительность линии за 1 час:</b>	
				Стеновые камни 390×190×188мм	500 шт./час
				Плитка тротуарная 200x100 x70 мм	56 кв. м/ч
				Камень бордюрный 1000×300×150 мм	80 шт./час



Производство  
вибропрессующего  
оборудования

Завод

**стройтехника**

Вибропрессам Рифей и Кондор  
**доверяют** более **15 000**  
компаний производящих  
стройматериалы в России и  
странах СНГ

Россия, 456228, г. Златоуст  
пос. Красная горка, д. 16  
(3513) 67-22-92  
8-919-34-77-180  
www.press-rifey.ru  
e-mail: 672292@mail.ru

**Максимальная комплектация вибропрессующей линии для  
производства строительных изделий  
На базе вибропресса «Рифей Полюс», вариант №2**

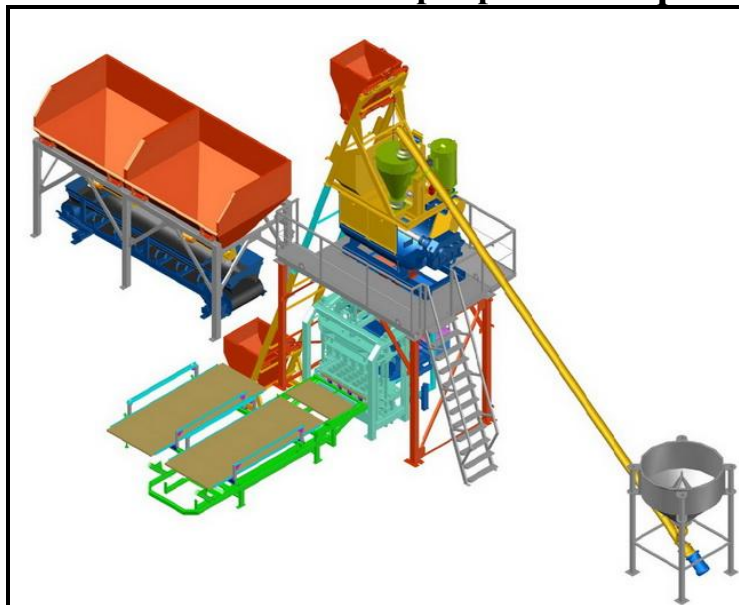

**Комплект поставки:**

1	Вибропресс «Рифей Полюс», с пультом управления, с приемным бункером и маслостанцией
2	Модуль подачи поддонов с траверсой, стеллаж 2шт, поддон 15шт.
3	Пуансон матрица, 1 шт.
4	Пульт управления БСУ
5	Смеситель СГ-750-С, V=750л
6	Скиповый подъемник ПС-600
7	Эстакада
8	Дозатор заполнителя ДЗ-10
9	Дозатор цемента ДЦ-200
10	Дозатор воды ДВ-150
11	Растворитель биг-бегов
12	Шнековый транспортер 6метров
13	Компрессор

**Дополнительные Опции:**

– Цементный силос, 20т., 30т., 40т., 50т.

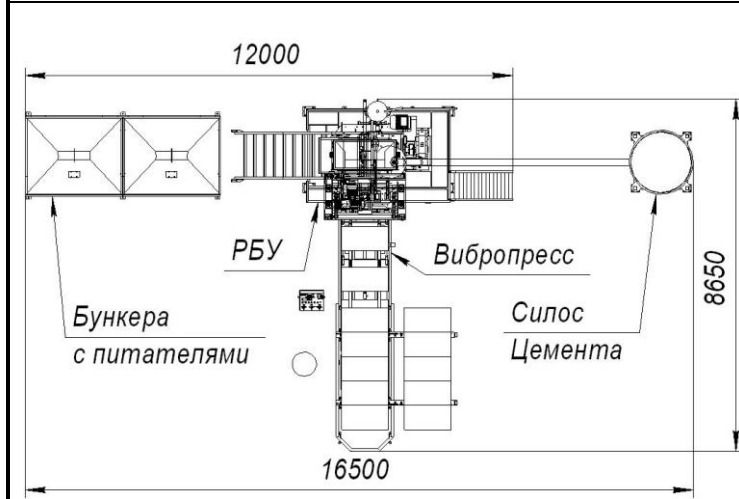

**Технические характеристики:**

Наименование	Мощность, кВт	Масса, кг	Габариты, мм
Вибропресс	15	4990	Длина: Ширина: Высота:
Смеситель, V=750л	15	2400	
Дозатор заполнителя	6,5	2800	
Шнековый транспортер	5,5	500	
Итого	48	13500	

**Образцы выпускаемой продукции**

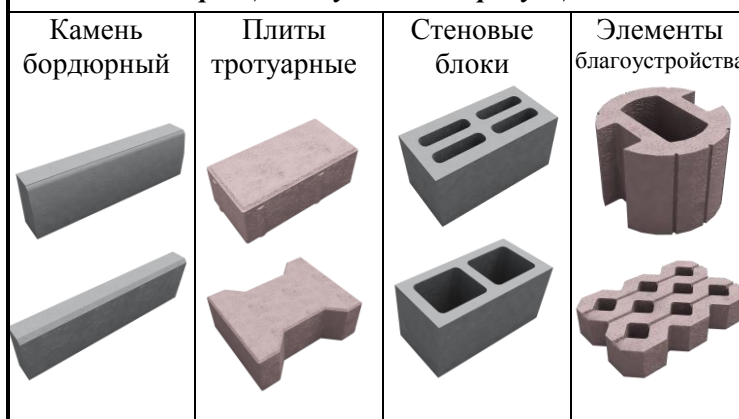

**Производительность линии за 1 час:**

Стеновые камни 390×190×188мм	500 шт./час
Плитка тротуарная 200х100 х70 мм	56 кв. м/ч
Камень бордюрный 1000×300×150 мм	80 шт./час



Производство  
вибропрессующего  
оборудования

Завод

**стройтехника**

Вибропрессам Рифей и Кондор  
**доверяют** более **15 000**  
компаний производящих  
стройматериалы в России и  
странах СНГ

Россия, 456228, г. Златоуст  
пос. Красная горка, д. 16  
(3513) 67-22-92  
8-919-34-77-180  
www.press-rifey.ru  
e-mail: 672292@mail.ru

## Вибропрессующая линия для производства строительных изделий «Рифей Буран М»

				<b>Комплект поставки:</b>				
				1	Вибропресс с приемным бункером			
				2	Смеситель, V=750л, с дозаторами			
				3	Транспортер 7,4метра			
				4	Пульт управления			
				5	Насосная установка			
				6	Модуль подачи поддонов с траверсой			
				7	Стеллаж, 2шт			
				8	Поддоны, 15шт			
				9	Пуансон матрица, 1 шт.			
				<b>Дополнительные Опции:</b>				
				– Бункера для хранения и дозирования наполнителей ДЗ-10;				
				– Цементный силос, или Раствариватель;				
				– Шнековый транспортер.				
				<b>Технические характеристики:</b>				
				Наименование	Мощность, кВт	Масса, кг	Габариты, мм	
				Вибропресс	19	4990	Длина: 7400 Ширина: 9500 Высота: 3450	
				Смеситель, V=750л	15	2670		
				Транспортер	2,2	750		
Итого	36,2	9300						
<b>Образцы выпускаемой продукции</b>				<b>Производительность линии за 1 час:</b>				
Камень бордюрный	Плиты тротуарные	Стеновые блоки	Элементы благоустройства	Стеновые камни 390×190×188мм		500 шт./час		
				Плитка тротуарная 200x100 x70 мм		56 кв. м/ч		
				Камень бордюрный 1000×300×150 мм		80 шт./час		



Производство  
вибропрессующего  
оборудования

Завод

**стройтехника**

Вибропрессам Рифей и Кондор  
**доверяют** более **15 000**  
компаний производящих  
стройматериалы в России и  
странах СНГ

Россия, 456228, г. Златоуст  
пос. Красная горка, д. 16  
(3513) 67-22-92  
8-919-34-77-180  
www.press-rifey.ru  
e-mail: 672292@mail.ru

## Вибропрессующая линия для производства строительных изделий «Рифей Полюс»



### Комплект поставки:

1	Вибропресс с приемным бункером
2	Смеситель, V=500л, с дозаторами
3	Транспортер, 5метров
4	Пульт управления
5	Насосная установка
6	Модуль подачи поддонов с траверсой
7	Стеллаж, 2шт
8	Поддоны, 15шт
9	Пуансон матрица, 1 шт.

### Дополнительные Опции:

- Бункера для хранения и дозирования заполнителей ДЗ-10;
- Цементный силос, или Раствариватель;
- Шнековый транспортер.

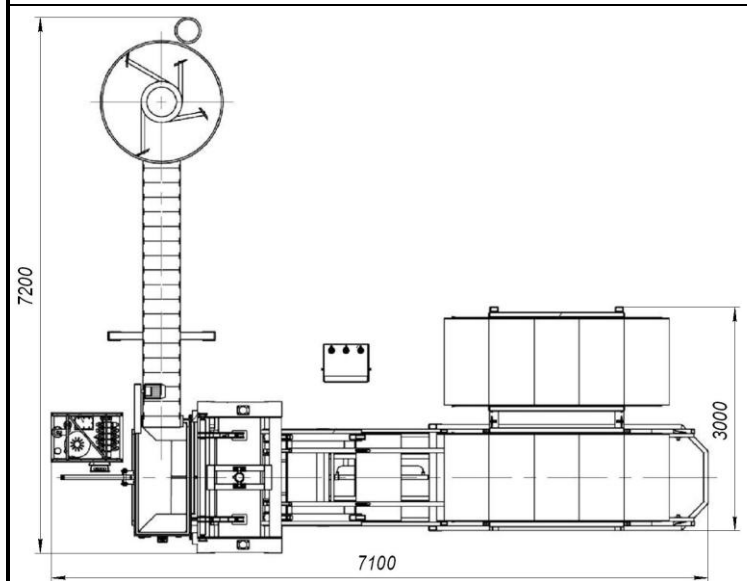

### Технические характеристики:

Наименование	Мощность, кВт	Масса, кг	Габариты, мм
Вибропресс	15	4990	Длина: 7400 Ширина: 8400 Высота: 3000
Смеситель, V=500л	15	2200	
Транспортер	3	310	
Итого	33	7500	

### Образцы выпускаемой продукции

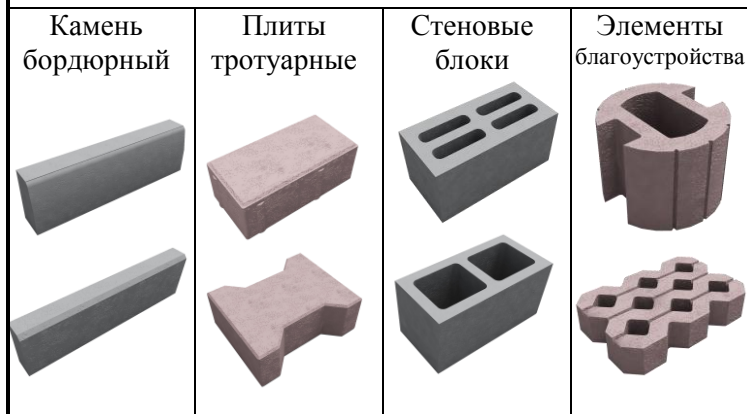

### Производительность линии за 1 час:

Стеновые камни 390×190×188мм	425 шт./час
Плитка тротуарная 200х100 х70 мм	50 кв. м/ч
Камень бордюрный 1000×300×150 мм	70 шт./час



Производство  
вибропрессующего  
оборудования

Завод

**строитехника**

Вибропрессам Рифей и Кондор  
**доверяют** более **15 000**  
компаний производящих  
стройматериалы в России и  
странах СНГ

Россия, 456228, г. Златоуст  
пос. Красная горка, д. 16  
(3513) 67-22-92  
8-919-34-77-180  
www.press-rifey.ru  
e-mail: 672292@mail.ru

## Вибропрессующая линия для производства строительных изделий «Рифей Удар»

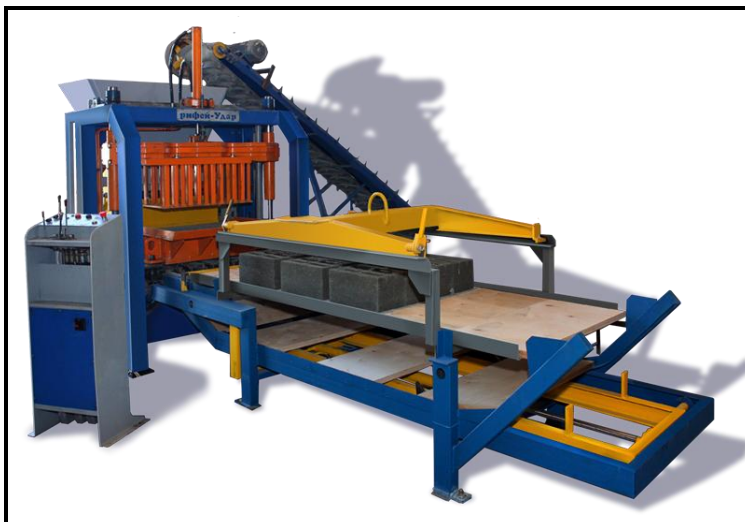

### Комплект поставки:

1	Вибропресс с приемным бункером
2	Смеситель, V=300л, с дозаторами
3	Транспортер, 3,5метров
4	Пульт управления
5	Насосная установка
6	Модуль подачи поддонов с траверсой
7	Стеллаж, 1шт
8	Поддоны, 8шт
9	Пуансон матрица, 1 шт.

### Дополнительные Опции:

- Бункера для хранения и дозирования заполнителей ДЗ-10;
- Растворитель биг бегов;
- Шнековый транспортер.

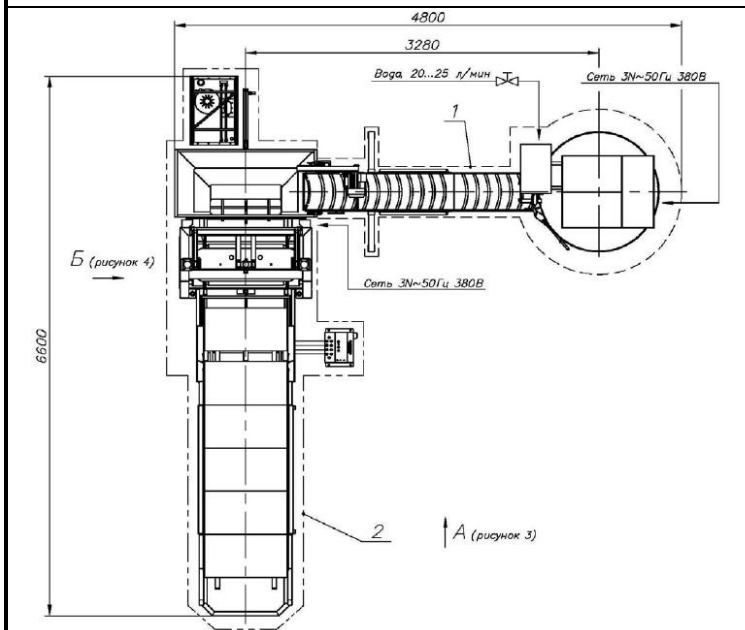

### Технические характеристики:

Наименование	Мощность, кВт	Масса, кг	Габариты, мм
Вибропресс	9,9	3390	Длина: 7000 Ширина: 5000 Высота: 2600
Смеситель, V=300л	7,5	1100	
Транспортер	1,1	110	
Итого	18,5	4600	

### Образцы выпускаемой продукции

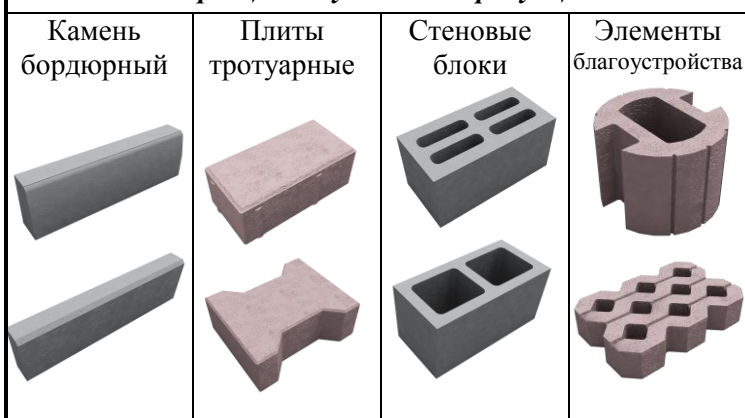

### Производительность линии за 1 час:

Стеновые камни 390×190×188мм	300 шт./час
Плитка тротуарная 200x100 x70 мм	25 кв. м/ч
Камень бордюрный 780×300×150 мм	60 шт./час



Производство  
вибропрессующего  
оборудования







Завод

**стройтехника**

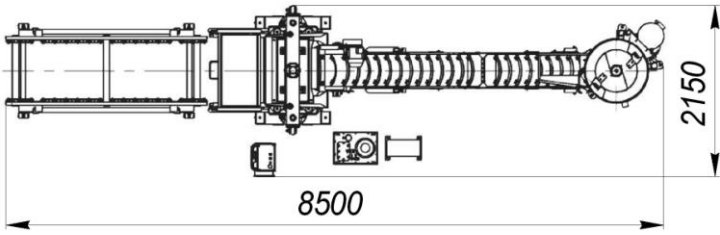
Вибропрессам Рифей и Кондор  
**доверяют** более **15 000**  
компаний производящих  
стройматериалы в России и  
странах СНГ

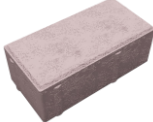
Россия, 456228, г. Златоуст  
пос. Красная горка, д. 16  
(3513) 67-22-92  
8-919-34-77-180  
www.press-rifey.ru  
e-mail: 672292@mail.ru

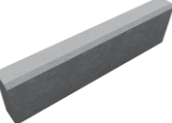
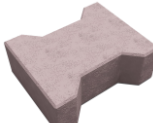
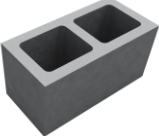
## Вибропрессующая линия для производства строительных изделий «Рифей-05 М1»

				<b>Комплект поставки:</b>				
				1	Вибропресс			
		2	Смеситель, V=90 литров. <b>Опция:</b> смеситель V=300литров					
		3	Транспортер, 3,5метров					
		4	Пульт управления					
		5	Насосная установка					
		6	Накопитель					
		7	Стеллаж, 1шт					
		8	Поддоны, 4шт					
		9	Пуансон матрица, 1 шт.					
				<b>Технические характеристики:</b>				
				Наименование	Мощность, кВт	Масса, кг	Габариты, мм	
				Вибропресс	6,2	1700	Длина: 8500 Ширина: 2150 Высота: 2600	
				Смеситель, V=90л	7,5	520		
				Транспортер	1,1	110		
Итого	14,8	3000						
<b>Образцы выпускаемой продукции</b>				<b>Производительность линии за 1 час:</b>				
Камень бордюрный	Плиты тротуарные	Стеновые блоки	Элементы благоустройства	Стеновые камни 390×190×188мм	150 шт./час			
				Плитка тротуарная 200x100 x70 мм	10 кв. м/ч			
				Камень бордюрный 780×300×150 мм	40 шт./час			



Производство  
вибропрессующего  
оборудования

Завод

**стройтехника**

Вибропрессам Рифей и Кондор  
**доверяют** более **15 000**  
компаний производящих  
стройматериалы в России и  
странах СНГ

Россия, 456228, г. Златоуст  
пос. Красная горка, д. 16  
(3513) 67-22-92  
8-919-34-77-180  
www.press-rifey.ru  
e-mail: 672292@mail.ru

## Вибропрессующая линия для производства строительных изделий «Рифей-04 ТС»

	<b>Комплект поставки:</b>			
	1	Вибропресс		
	2	Смеситель, V=90 литров. <b>Опция:</b> смеситель V=300литров		
	3	Транспортер, 3,5метров		
	4	Пульт управления		
	5	Насосная установка		
	6	Поддоны, 4шт		
	7	Пуансон матрица, 1 шт.		
	<b>Технические характеристики:</b>			
Наименование	Мощность, кВт	Масса, кг	Габариты, мм	
Вибропресс	4,8	1450	Длина: 5500 Ширина: 2600 Высота: 2665	
Смеситель, V=90л	7,5	520		
Транспортер	1,1	110		
Итого	13,4	2080		
<b>Образцы выпускаемой продукции</b>		<b>Производительность линии за 1 час:</b>		
Стеновые блоки 		Стеновые камни 390×190×188мм	150 шт./час	





Производство  
вибропрессующего  
оборудования

Завод

**Стройтехника**

Вибропрессам Рифей и Кондор  
**Доверяют** более **15 000**  
компаний производящих  
стройматериалы в России и  
странах СНГ

Россия, 456228, г. Златоуст  
пос. Красная горка, д. 16  
(3513) 67-22-92  
8-919-34-77-180  
www.press-rifey.ru  
e-mail: 672292@mail.ru

## Малогабаритная установка для производства строительных изделий «КОНДОР»

<p><b>Кондор-1</b></p>		<b>Комплект поставки «Кондор-1»:</b>			
		1	Вибропресс		
		2	Пуансон матрица		
		3	Пульт управления с реле времени		
		4	Маслостанция		
		<b>Варианты комплектации:</b>			
<b>Дополнительные Опции:</b>		– Смеситель 40литров, 90литров, 300литров			
		– Транспортер 3,5метра			
		– Приемный бункер 120литров.			
<b>Технические характеристики «Кондор-1»:</b>		Наименование	Мощность, кВт	Масса, кг	Габариты, мм
		Вибропресс	4,4	610	Длина: 1200
<b>Варианты комплектации</b>		Матрица	-	100	Ширина: 1500
		Итого	4,4	710	Высота: 1700
		<b>Производительность установки «Кондор» за 1 час:</b>			
<p><b>Кондор-1-40</b> V = 40 л</p>		<p><b>Кондор-1-90</b> V = 90 л</p>		Стеновые камни 390×190×188мм	70 шт./час
<p><b>Кондор-90-ТБ</b> V = 90 л</p>		<p><b>Кондор-300-ТБ</b> V = 300 л</p>		Плитка тротуарная 200x100 x70 мм	5,6 кв. м/ч
<p><b>Кондор-90-ТБ</b> V = 90 л</p>		<p><b>Кондор-300-ТБ</b> V = 300 л</p>		Камень бордюрный садовый 400×50×190 мм	100 шт./час
<b>Образцы выпускаемой продукции</b>					
Камень бордюрный 	Плиты тротуарные 	Стеновые блоки 	Элементы благоустройства 		



Производство  
вибропрессующего  
оборудования

Завод

**стройтехника**

Вибропрессам Рифей и Кондор  
**доверяют** более **15 000**  
компаний производящих  
стройматериалы в России и  
странах СНГ

Россия, 456228, г. Златоуст  
пос. Красная горка, д. 16  
(3513) 67-22-92  
8-919-34-77-180  
www.press-rifey.ru  
e-mail: 672292@mail.ru

## Малогабаритная установка для производства строительных изделий «БиКОНДОР-300-ТБ»



### Комплект поставки:

1	Вибропресс, 2 комплекта
2	Пуансон матрица, 2 комплекта
3	Смеситель, V=300л, с дозаторами
4	Транспортер 3,5метра
5	Бибункер
6	Пульт управления с реле времени, 2 шт.
7	Маслостанция, 2шт.
8	Стеллаж, 2шт.
9	Поддоны, 10шт.

### Дополнительные Опции:

- Приспособление для съема поддонов
- Производство теплоблоков

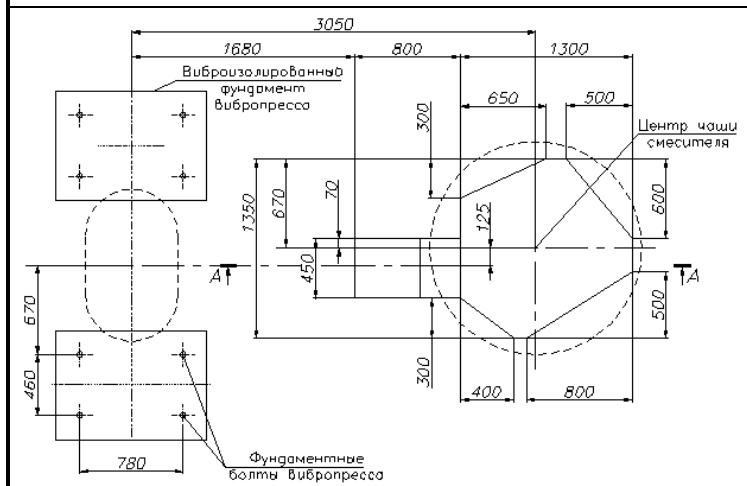

### Технические характеристики:

Наименование	Мощность, кВт	Масса, кг	Габариты, мм
Вибропресс, 2шт.	8,8	1220	Длина: 5300 Ширина: 3200 Высота: 2800
Смеситель, V=300л	7,5	1260	
Транспортер	1,1	110	
Итого	17,4	2910	

### Образцы выпускаемой продукции

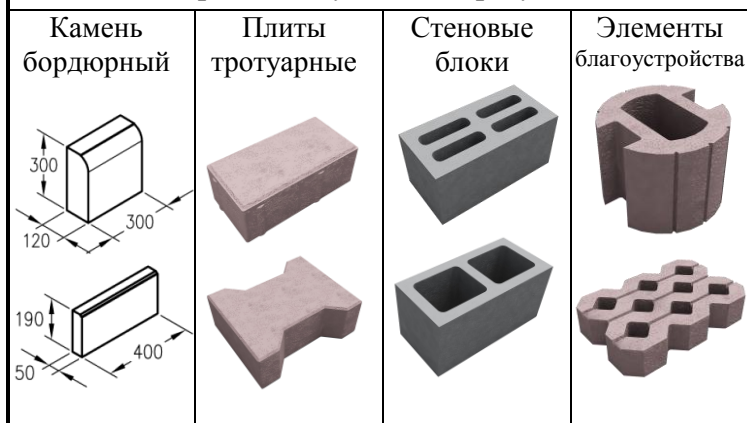

### Производительность линии за 1 час:

Стеновые камни 390×190×188мм	140 шт./час
Плитка тротуарная 200x100 x70 мм	11,2 кв. м/ч
Камень бордюрный садовый 400×50×190 мм	200 шт./час



Производство  
вибропрессующего  
оборудования

Завод

**стройтехника**

Вибропрессам Рифей и Кондор  
**доверяют** более **15 000**  
компаний производящих  
стройматериалы в России и  
странах СНГ

Россия, 456228, г. Златоуст  
пос. Красная горка, д. 16  
(3513) 67-22-92  
8-919-34-77-180  
www.press-rifey.ru  
e-mail: 672292@mail.ru

## Малогобаритная установка для производства строительных изделий «БиКОНДОР-90-ТБ»



### Комплект поставки:

1	Вибропресс, 2 комплекта
2	Пуансон матрица, 2 комплекта
3	Смеситель, V=90л
4	Транспортер 3,5метра
5	Бибункер
6	Пульт управления с реле времени, 2 шт.
7	Маслостанция, 2шт.
8	Стеллаж, 2шт.
9	Поддоны, 10шт.

### Дополнительные Опции:

- Приспособление для съема поддонов
- Производство теплоблоков

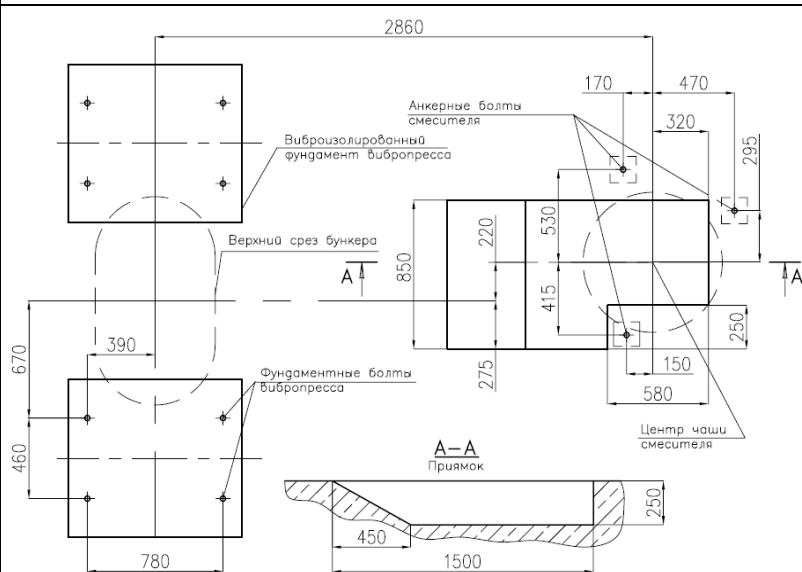

### Технические характеристики:

Наименование	Мощность, кВт	Масса, кг	Габариты, мм
Вибропресс, 2шт.	8,8	1220	Длина: 5300 Ширина: 3200 Высота: 2800
Смеситель, V=300л	7,5	1260	
Транспортер	1,1	110	
Итого	17,4	2910	

### Образцы выпускаемой продукции

Камень бордюрный

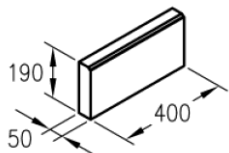
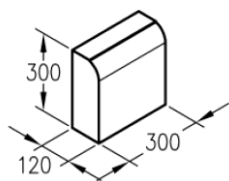

Плиты тротуарные

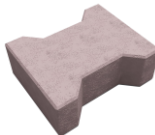
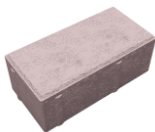

Стеновые блоки

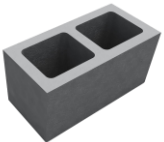
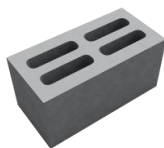

Элементы благоустройства



### Производительность линии за 1 час:

Стеновые камни 390×190×188мм	140 шт./час
Плитка тротуарная 200x100 x70 мм	11,2 кв. м/ч
Камень бордюрный садовый 400×50×190 мм	200 шт./час